

decon
mobility



È PUR



Een uniek remsysteem universeel toepasbaar voor handbewogen rolstoelen. Een set wielen om mee af te remmen, te sturen en te manoevreren en dat met minimale belasting.

Geïnspireerd op de Nederlandse fietsen, bevatten Dreeft-wielen een "terugtrap" remsysteem in de naaf van het wiel, waarmee de gebruiker de rem kan activeren en doseren door de hoepel(s) lichtjes naar achteren te bewegen. Met de Dreeft wielen kun je afremmen, draaien en achteruitrijden zonder enige wrijving in je hand en met 5x minder inspanning!

Bij het remmen en sturen van de rolstoel kunnen de hoepels zonder wrijving vastgehouden worden. Wrijving en branderigheid in handen wordt hier volledig geëlimineerd.

De combinatie van Dreeft-wielen met een elektrische hulpaandrijving, zoals de Yomper, geeft een nieuwe dimensie aan het rolstoel rijden; een manier met minimale belasting van aandrijven van een rolstoel die nog nooit is vertoond

Werkelijk een unieke rijervaring!

Specificaties

Wielmaat	24"
Maximaal gebruikersgewicht	120 kg
Banden	Schwalbe Marathon+ 25-540
Totaal gewicht	3750 g
As-maten	12mm & 12,7mm
Hoepels	Dubbelwandig aluminium



Scan de QR-code voor meer informatie.

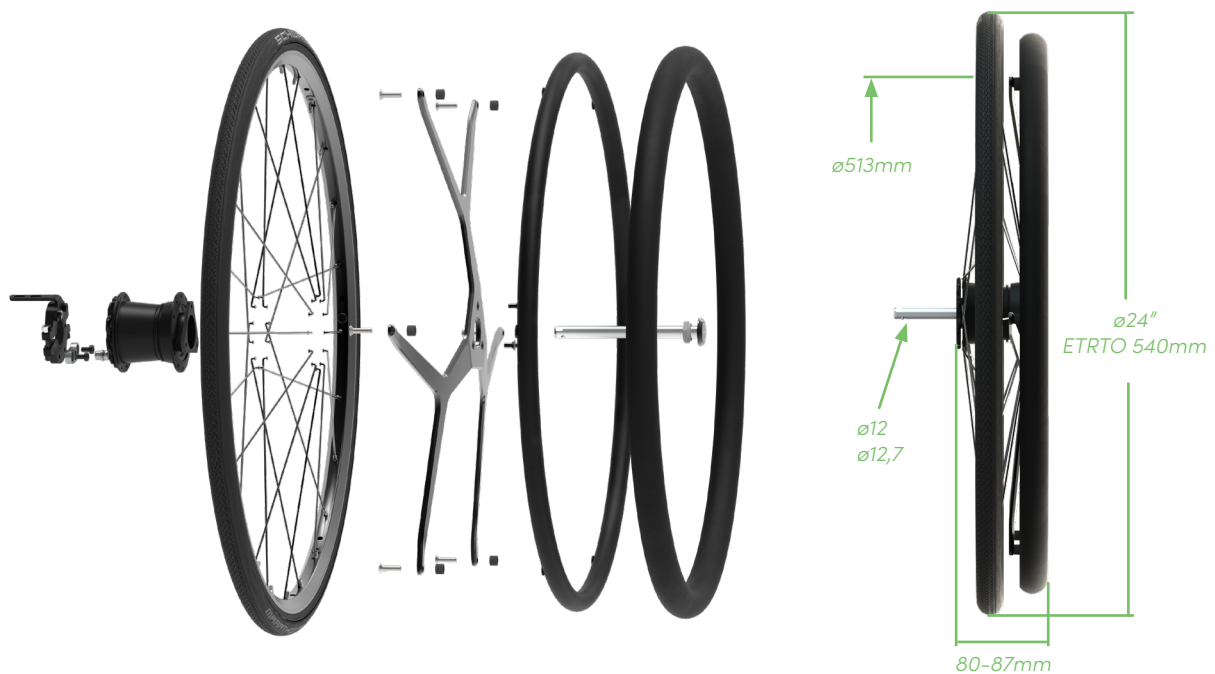

Een unieke technologie in de naaf van de wielen.

Geïnspireerd op de "terugtraprem" die op Nederlandse fietsen te vinden is, hebben Dreeft-wielen een gepatenteerd remsysteem in de naaf van het wiel.



Geen wrijving

Handschoenen niet meer nodig en geen wrijving meer in de handpalmen.



80% minder kracht benodigd

Vergeleken met standaard wielen (reducering van schouder belasting).



Combineren met aandrijfhulp

Zeer gemakkelijk sturen en remmen i.c.m. een elektrische hulpaandrijving onder/achter de rolstoel.



Geschikt voor para- en quadriplegie

Handschoenen zijn niet meer nodig aangezien er geen wrijving meer is van de hoepels in handpalmen



Normaal gesproken gebruikt u uw handpalmen of vingers bij het remmen en sturen van uw rolstoel als het ware als "remblokken", wat onder andere schouderproblemen kan geven en zelfs door wrijving op de hoepels, dreigende brandwonden aan de hand(en) kan veroorzaken. Dankzij de Dreeft wielen rem en stuur je voortaan heel gemakkelijk met je vingertoppen, zonder inspanning of wrijving!

Trek eenvoudig de hoepel(s) lichtjes naar achteren om dit unieke remnaaf-systeem te activeren om zonder inspanning te sturen en te remmen.



Scan de QR-code voor meer informatie.

Samen kunnen we vrijheid creëren!

Decon Mobility b.v.
Kanaalstraat 27
9301 LP Roden
Niederlande

Volg ons:



mobilityproducts.nl
deconmobility.nl

