

Brugsanvisning

SKEED fra Eppur

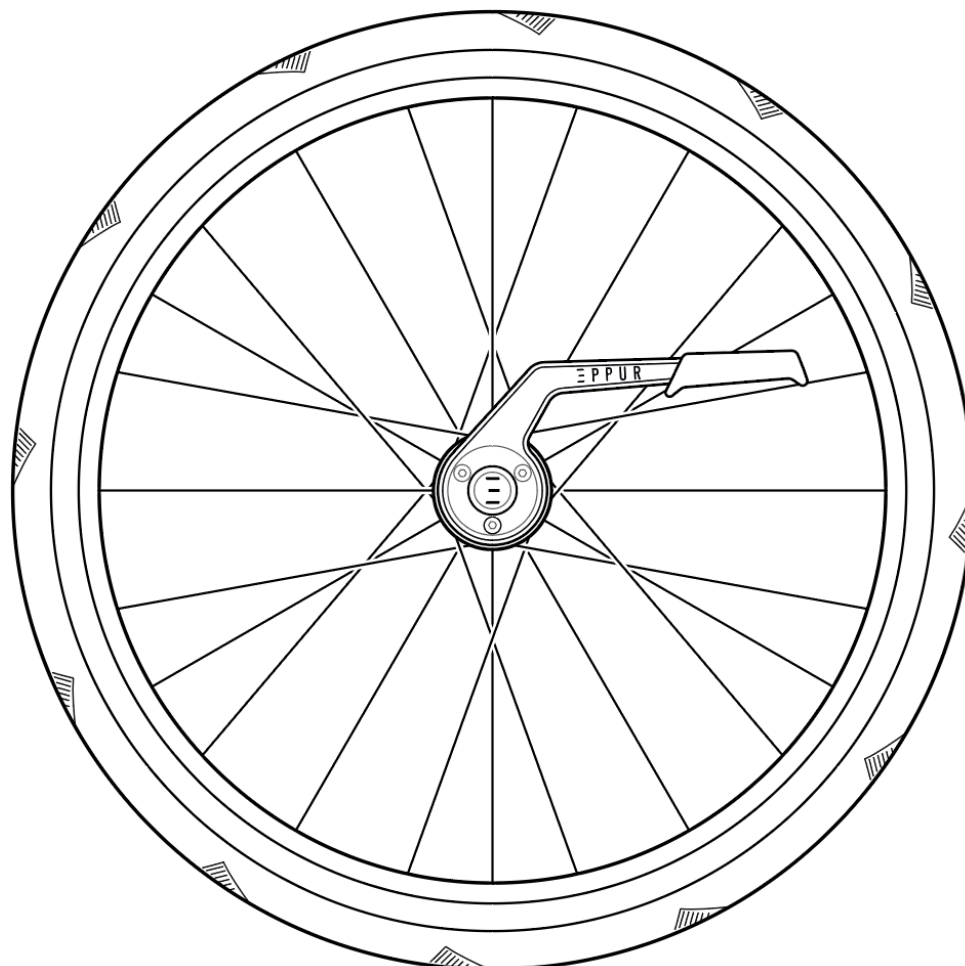

*Dette produkt overholder forordning (EU) 2017/745 om medicinsk udstyr.
CE-overensstemmelseserklæringen indeholder datoen for, hvornår udstyret blev bragt i
omsætning.*







Producent: Eppur, 4 rue du professeur Langevin, 59000 Lille

Virksomhedsregistreringsnummer: 88178940800013

Momsnummer: FR47881789408

E-mailadresse: hello@eppur.eu

RESUMÉ 

I. GENERELLE OPLYSNINGER 	3
1) Oplysninger om brugervejledningen	3
2) CE-overensstemmelse	3
3) Garanti og ansvarsbegrænsning	3
4) Tilsigtet brug	4
II. PRODUKTBESKRIVELSE 	4
1) Funktion	4
2) Generelle oplysninger	4
3) Tekniske data	5
3.1) Dimensioner og vægt af SKEED-hjul	5
3.2) Miljøforhold	5
3.3) Materialer	5
3.4) Identifikationsmærke	6
4) Hjulkomponenter	6
4.1) Oversigt	6
4.2) Komponenter	7
III. BRUG AF SKEED-HJULENE 	8
1) Montering og afmontering af hjul	8
1.1) SKEED-hjulets kompatibilitet med kørestole	8
1.2) Betjenings trin	8
1.3) Justering af håndtagets position	9
1.4) Montering og demontering af SKEED-hjul	10
2) Brug af hjulene	11
2.1) Sikkerhedsoplysninger	11
2.2) Første brug af en kørestol udstyret med SKEED-hjul	11
3) Vedligeholdelse af hjul	12
4) Transport af hjul	12
IV. SIKKERHED 	13
1) Betydningen af advarselssymbolerne	13
2) Generelle sikkerhedsoplysninger inden brug af SKEED-hjul	13
3) Generelle oplysninger om sikkerhed ved brug af SKEED-hjul	14
4) Generelle oplysninger om sikkerhed under montering af SKEED-hjul	15
V. VEDLIGEHOLDELSE 	16
1) Sikkerhedsoplysninger	16
2) Vedligeholdelsesplan	16
3) Identifikation og reparation af fejl	17
VI. EFTER BRUG 	17
1) Bortskaffelse	17

I. **GENERELLE OPLYSNINGER**

1) **Oplysninger om brugervejledningen**

Før du bruger Skeed-hjul, skal du læse denne vejledning og opbevare den, så du kan slå op i den, hvis det bliver nødvendigt, mens du bruger hjulene. Følg alle sikkerhedsinstruktioner for at undgå personskader og skader på produktet.

Denne manual **SKAL** udleveres til brugeren af produktet.

Det er strengt forbudt at adskille hjulnavene uden specifik tilladelse fra Eppur, da garantien ellers bortfalder. Ved adskillelse risikerer brugeren at miste kontrollen over kørestolen og falde.

Du kan finde PDF-filen med dette dokument på hjemmesiden: www.eppur.eu, i **distributørportalen**. PDF-filen kan også vises i et forstørret format.

For yderligere information om denne brugsanvisning, er du velkommen til at kontakte det specialiserede personale, der har leveret produktet til dig, eller producenten via følgende e-mailadresse: help@eppur.eu.

2) **CE-overensstemmelse**

SKEED-hjul opfylder kravene i forordning (EU) 2017/745 om medicinsk udstyr. I henhold til bilag VIII til denne forordning er SKEED-hjulsættet klassificeret som klasse I på baggrund af forordningens klassificeringskriterier. Overensstemmelseserklæringen er udarbejdet af producenten på dennes eget ansvar.

3) **Garanti og ansvarsbegrænsning**

Producentens lovmæssige garanti for manglende overensstemmelse er 2 år fra fakturadatoen for produktet ved normal brug af enheden.

For at aktivere denne garanti skal du have en mobilenhed, scanne QR-koden på sidste side i denne manual og derefter følge trinene for at registrere dine Skeed-hjul.

Slidkomponenter er ikke omfattet af den lovmæssige garanti for manglende overensstemmelse, da de slides ved normal brug af produktet:

- Dækkene
- Indre slanger
- Fælgbånd
- De skridsikre belægninger på skubberinge

Producenten er ansvarlig i tilfælde af manglende overensstemmelse, hvis produktet anvendes i overensstemmelse med beskrivelserne og instruktionerne i denne vejledning. Producenten fraskriver sig ethvert ansvar i tilfælde af skader som følge af brug, der ikke er i overensstemmelse med betingelserne i dette dokument.

Garantikrav kan kun fremsættes over for den leverandør, hvorfra produktet er købt.

4) Tilsigtet brug

Før du bruger dette produkt, skal du gøre dig bekendt med dets håndtering, betjening og brug for at undgå uheld eller personskader.

Vær opmærksom på følgende punkter:

- Brugere og deres plejere skal instrueres i brugen af SKEED-hjul af specialiseret personale ved hjælp af denne brugsanvisning.

- Vedligeholdelse og reparationer må kun udføres af specialiseret personale. I tilfælde af problemer skal du kontakte den autoriserede leverandør, der har leveret produktet til dig.

- Alle opdateringer til bruger- og monteringsvejledningen findes på hjemmesiden www.eppur.eu i forhandlerportalen.

II. PRODUKTBESKRIVELSE

1) Funktion

SKEED er et par manuelle kørestolshjul med integreret bremse. Navet på hvert hjul indeholder et bremsesystem, der kan aktiveres med en håndtag placeret tæt på hjulets håndliste, så brugeren kan bremse uden at risikere at skade hænderne. Træk i håndtaget for at aktivere bremsen, og tryk på håndtaget for at aktivere parkeringsbremsen. Hjulparret monteres på kørestolen ved hjælp af en grænseflade, der fastgøres på kørestolsrammen eller direkte på hjulene.

SKEED-hjul er designet til uafhængig eller assisteret mobilitet for personer med delvis eller total funktionsnedsættelse i underekstremiteterne. Hjulene kan bruges både udendørs og indendørs på stabilt underlag.

2) Generel information

Beskrivelse	SKEED er et par hjul til manuelle kørestole med et bremsesystem placeret i navet, der betjenes med en håndtag placeret nær håndringen. Hjulparret fastgøres til kørestolsrammen ved hjælp af en grænseflade, der er inkluderet i monteringssættet.
Anvendelse	Eliminering af friktion og reduktion af den krævede kraft til at bremse hjulene på en manuel kørestol.
Indikationer	Brugere af manuelle kørestole, hvis kognitive evner gør det muligt for dem at betjene bremsesystemet på en sikker måde, og som af medicinske årsager og/eller på grund af deres omgivelser har behov for intermitterende eller permanent assisteret bremsning. Manglende evne til at udøve kraft kan skyldes koronar insufficiens og/eller respiratorisk insufficiens og/eller muskuloskeletale, neurologiske eller muskulære funktionsnedsættelser i de øvre lemmer.
Kontraindikationer	<ul style="list-style-type: none"> - Brugere, der ikke kan bevæge sig selvstændigt i en manuel kørestol. - Hemiplegiske brugere - Brugere, hvis vægt er over 120 kg

3) Tekniske data

3.1) Dimensioner og vægt af SKEED-hjul

Hjulets vægt afhænger af de komponenter, der er valgt på måleskemaet, som findes på hjemmesiden www.eppur.eu i **forhandlerområdet**. De vigtigste tekniske egenskaber er angivet nedenfor:

Samlede dimensioner	Samlet diameter: 600 mm. Bredde (fra akselholder til håndring): 80 mm
Fælgdimension	ETRTO: 25/540 mm

<i>Eger</i>	24 eger i sort galvaniseret stål
<i>Type håndring og fastgørelse</i>	6-fligede håndringe (D=513 mm) med 6 x M5 mm indsætter i fælgene Afstand mellem håndring og fælg: 12 mm eller 20 mm
<i>Vægt</i>	2440 g pr. hjul + 150 g plastfingerflange <i>Konfiguration*: adapter RTS, dæk Schwalbe One, aluminiums håndring</i> <i>For en anden konfiguration henvises til bestillingsformularen*</i>
<i>Forventet levetid</i>	5 år
<i>Maksimal brugervægt</i>	120 kg

3.2) Miljøforhold

SKEED-hjulene skal:

- holdes væk fra fugt
- ikke udsættes for ekstreme temperaturer (under -20 °C eller over 40 °C)
- ikke anvendes i saltvand
- beskyttes mod sand eller andre støv-/snavspartikler, der kan påvirke hjulenes brug og bremsefunktion

SKEED-hjul kan bruges i regnvejr. Komponenterne i Skeed-hjulene er designet til at modstå korrosion: alle dele, der er udsat for ydre påvirkninger, er beskyttet af en overfladebehandling, såsom anodisering eller maling. Indersiden af navet er fyldt med fedt og beskyttet af sprøjtsikre tætninger.

3.3) Materialer

Nedenstående komponenter er fælles for alle SKEED-hjul:

<i>Fælg</i>	Aluminium
<i>Eger</i>	Stål
<i>Nav</i>	Aluminium, med stålindsats
<i>Håndring</i>	Aluminium med eller uden belægning
<i>Håndtag</i>	Aluminium med greb
<i>Håndtagets greb</i>	Termoplastisk polyurethan
<i>Dæk</i>	Gummi
<i>Hurtigudløsningsaksel</i>	Stål og aluminium
<i>Egerbeskyttelsesflange</i>	Polycarbonat

3.4) Identifikationsmærke

En identifikationsmærkat for medicinsk udstyr er fastgjort på indersiden af håndtaget.

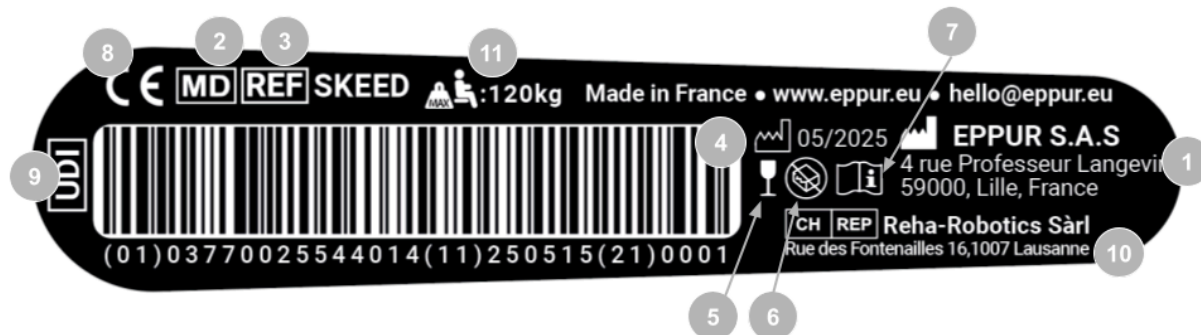

- | | |
|--|--|
| 1. Producentens adresse | 8. CE-mærket produkt |
| 2. Handelsnavn | 9. UDI-sporbarhedsnummeret lyder som følger: |
| 3. Produktreference | (01) PRODUCENTKODE |
| 4. Fremstillingsdato | (11) FREMSTILLINGSDATO ÅÅMMDD |
| 5. Skørt produkt | (21) SERIENUMMER |
| 6. Må ikke anvendes, hvis emballagen er beskadiget | 10. Adresse på den schweiziske agent |
| 7. Læs brugsanvisningen før brug | 11. Maksimal brugervægt |

4) Hjulkomponenter

4.1) Oversigt

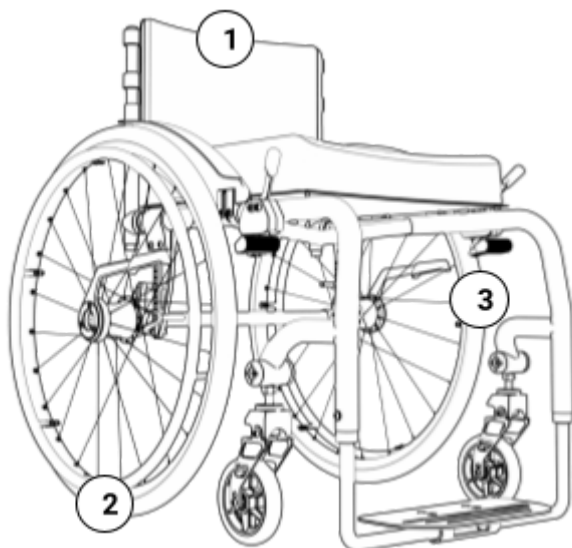

1. Kørestolsstel
2. Højre hjul
3. Venstre hjul

4.2) Komponenter

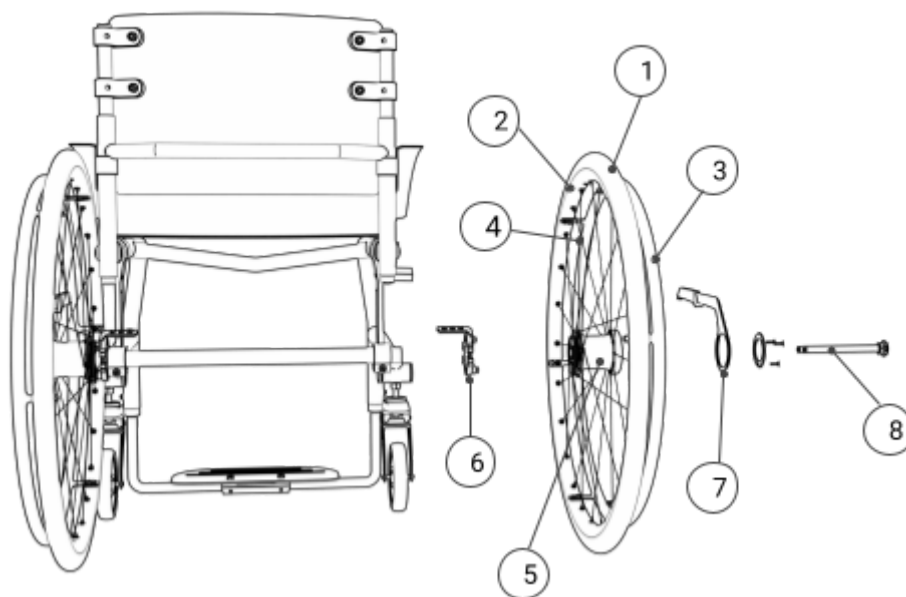

- | | |
|--------------|-----------------------|
| 1. Dæk | 5. Nav |
| 2. Fælg | 6. Adapter |
| 3. Håndliste | 7. Bremsegreb |
| 4. Eger | 8. Hurtigudløseraksel |

III. BRUG AF SKEED-HJUL

IV. Montering og afmontering af hjul

1.1) SKEED-hjulets kompatibilitet med kørestole

Montering af dette produkt må kun udføres af en uddannet specialist.

Adapteren og akslen skal være egnet til den kørestol, som hjulene er monteret på.

⚠ Hvis en aksel eller adapter ikke passer til kørestolsmodellen, skal du stoppe med at bruge den og kontakte den forhandler, der har solgt produktet.

Distributøren, der leverer hjulene, skal sikre kompatibilitet mellem en adapterreference og din kørestol. Hvis du er i tvivl, eller hvis du skal skifte kørestol, skal du bede din distributør om bekræftelse. Du kan udfylde kompatibilitetsformularen, der findes på hjemmesiden www.eppur.eu.

1.2) Betjenings trin

- Fremad

SKEED-hjulene bevæges fremad ved at trække håndlisten fremad. Bevægelsen er direkte, dvs. den svarer til et konventionelt hjul.

Under en fremadgående bevægelse roterer håndringen og hjulet sammen, men betjeningshåndtaget forbliver stationært i forhold til kørestolen.

- Konventionel bremsning

Træk i håndtaget for at aktivere bremsen. Decelerationen er proportional med den kraft, brugeren udøver, når håndtaget trækkes.

- Parkeringsbremse

Ved at skubbe håndtaget til stoppositionen aktiveres parkeringsbremsen. For at frigøre parkeringsbremsen skal håndtaget trækkes igen for at frigøre det fra stophaket, samtidig med at håndtaget bevæges.

- Bak

Ved at trække håndlisten bagud kan hjulene bevæges bagud, ligesom på et konventionelt hjul.

De to hjul og deres respektive bremsere betjenes uafhængigt af hinanden for at styre kørestolens bevægelse.

1.3) Justering af håndtagets position

Skeed-hjulbremsegrebene er designet, så de let kan justeres, så de passer bedst muligt til brugeren.

Ved normal brug forskydes håndtagene meget lidt over tid og skal jævnligt justeres af brugeren.

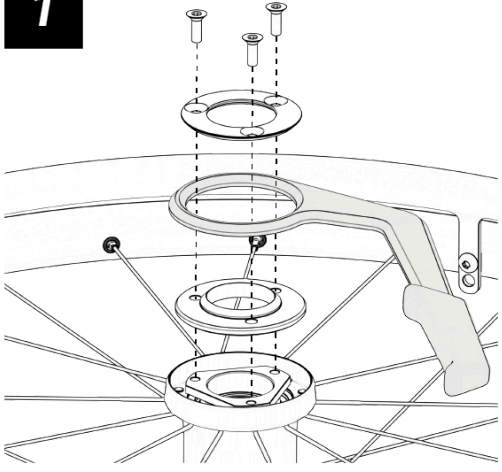
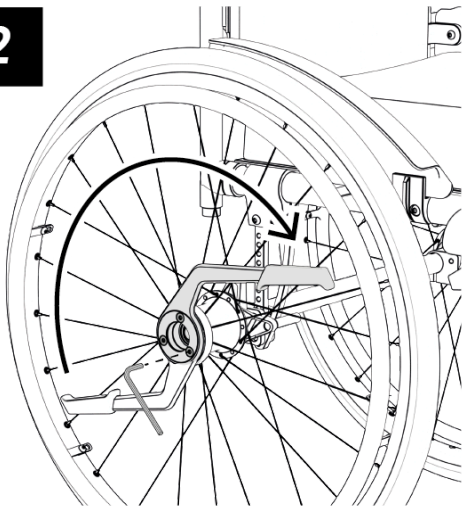
<p>1</p> 	<p>Bremsegrebene er monteret på hjulet som vist modsat.</p> <p>Ved at løsne de 3 centrale skruer en smule kan håndtaget dreje rundt om sin akse, så det passer perfekt til brugeren.</p>
<p>2</p> 	<p>Skaf en 3 mm unbrakonøgle</p> <p>Løsn de midterste skruer en smule</p> <p>Drej håndtaget, indtil det er i den ønskede position</p> <p>Spænd de 3 skruer til 4 N.m</p>

1.4) Montering og demontering af SKEED-hjul

Når du begynder at samle enheden, skal du følge monteringsvejledningen, der beskriver de trin, der kræves for at samle SkeeD-adapterne.

Sådan fjerner du hjulene fra din kørestol:

1. Tryk på håndtaget for at aktivere parkeringsbremsen
2. Tryk på akselknappen
3. Træk hjulet

Sådan monterer du hjulene på din kørestol:

1. Find det **højre** og **venstre** hjul ved hjælp af farvekoden eller håndtagets form
2. Tryk på hurtigudløserknappen
3. Indsæt hjulakslen i kørestolens akselholder

Hvis du bruger en adapter af type A, B eller C (med en daisy):

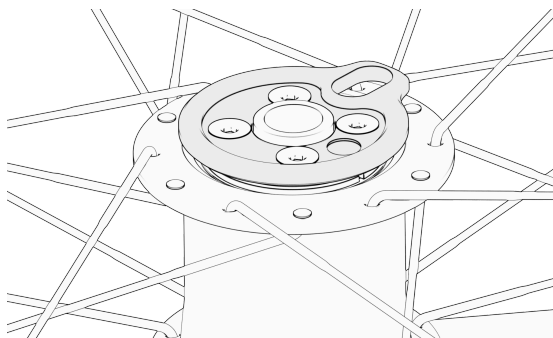

Drej hjulhåndtaget, indtil adapterens centreringstift går ind i hjulhullet.

Når du bruger RTS-adapteren:

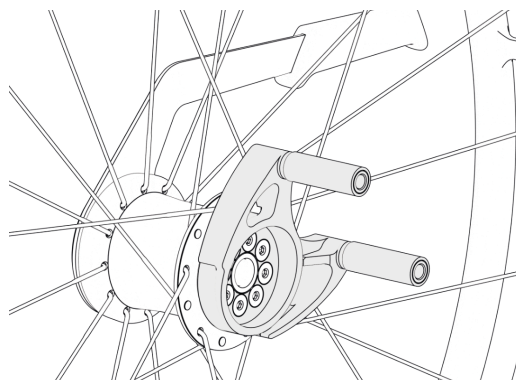

Indsæt hjulet med håndtaget i den korrekte vinkelposition i forhold til dets brugsposition.

Placer de to centreringstænger på hver side af rammen.

De to stænger skal passe perfekt omkring chassiset uden slør.

4. Tryk på akselhovedet, så det trænger helt ind i kørestolsrammen. Kontroller, at hurtigudløserakselknappen er fuldt udstrakt.
5. Træk i hjulet for at kontrollere, at det er låst fast i chassiset.
6. Kontroller håndtagets position og form for at sikre, at højre og venstre hjul ikke er byttet om. Kontroller, at der ikke er vinkelspil i håndtaget.

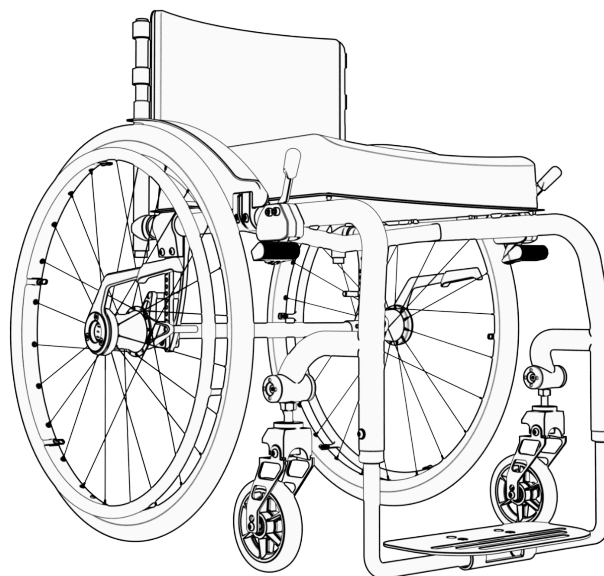

Korrekt håndtagsposition (kan justeres efter brugerens præferencer)

⚠ Kontroller altid, at hjulet er korrekt låst, ved at trække det udad efter hver montering.

⚠ Placer højre hjul til højre (gul prik) og venstre hjul til venstre (blå prik) for at sikre korrekt adgang til håndtaget for brugeren.

⚠ Før hver demontering skal du aktivere hjulets parkeringsbremse for at forhindre, at hjulet drejer i forhold til håndtaget, så fingrene ikke kommer i klemme.

7. Brug af hjulene

2.1) Sikkerhedsoplysninger

Brug af SKEED svarer til brug af et par konventionelle hjul, men det er nødvendigt at øve sig i at bruge bremsesystemet via håndtaget under sikre forhold, inden man tager udendørs.

2.2) Første brug af en kørestol udstyret med SKEED-hjul

Når du bruger hjulene for første gang, skal du udføre følgende øvelser på flad grund med en ledsager for at sikre korrekt håndtering af enheden. Ledsageren skal forblive bag på kørestolen for at sikre brugeren i tilfælde af et fald under håndtering af enheden.

Træk i håndtaget for at aktivere bremsen. Vær opmærksom på bremsens progressivitet og den maksimale bremsetærskel. Skub håndtaget, indtil det når parkeringspositionens stophak for at aktivere parkeringsbremsen. Test hjulets bremseevne i parkeringspositionen.

Kontroller, at håndtagets vinkelposition er passende for brugerens brug. Hvis håndtagene er forkert justeret eller er justeret asymmetrisk, se side 9 i denne vejledning.

⚠ Øv dig aldrig i at "køre rundt" eller krydse forhindringer uden anti-tip-hjul eller uden hjælp fra en ledsager bagved, der kan gribe dig i tilfælde af et fald.

8. Vedligeholdelse af hjul

Brug ikke stærke rengøringsmidler, opløsningsmidler eller hårde børster til rengøring.

Rengør hjulene med et mildt rengøringsmiddel og vand. Tør alt hurtigt og grundigt.

For at desinficere produktet skal du tørre hjulet af med en klud, der er dyppet i en opløsningsmiddelfri bakteriedræbende opløsning. Tør håndringen og bremsebetjeningshåndtaget grundigt af.

⚠ Hvis fedt vaskes eller blæses ud af kuglelejerne eller navet med trykluft, kan der opstå skader.



9. Transport af hjul

Hjulene kan afmonteres for at transportere kørestolen i et køretøj.

⚠ Vær forsigtig med at begrænse stød til hjulene under transport.

10. SIKKERHED

1) Betydningen af advarselssymbolerne

-  Advarsel om mulige risici for ulykker og alvorlige skader
-  Advarsel om mulige risici for ulykker og skader
-  Advarsel om mulig teknisk skade

2) Generelle sikkerhedsoplysninger inden brug af SKEED-hjul

Risici ved forkert brug af produktet (tab af bremsefunktion, fald, væltning osv.)

Situation:

- Overskridelse af brugsperioden
- Defekte dæk
- Forveksling af SKEED-enheden med DREEFT-enheden

Råd:

- Brug af produktet ud over den angivne brugsperiode (5 år) medfører en forøgelse af restrisici. Brug ikke enheden i følgende tilfælde, og kontakt din specialforhandler:
 - Dårlig bremseevne
 - Brud eller problemer med adapterne
 - Hjulskævhed
 - Brudte eger
 - Punkteret eller fladt dæk
 - Enhver usædvanlig adfærd fra håndtaget eller bremsefunktionen
- Når brugsperioden er nået, anbefales det, at brugeren eller en ledsagende person kontakter det specialiserede personale, der har udført hjuljusteringen, eller virksomhedens kundeservice. Brugeren vil kunne få oplysninger om kendte risici og aktuelle muligheder for reovering af produktet.
- Sørg for, at dækkene ikke er slidte eller beskadigede.
- Udskift dæk, hvis de er beskadigede, og kontakt din specialforhandler for at få hjulene repareret.

- I tilfælde af bremsesvigt skal du bruge håndlisten til at bremse, som når du bruger konventionelle hjul.
- Brugen af SKEED- og DREEFT-enheder adskiller sig i aktiveringen af bremsesystemet:
 - For at bremse med SKEED-enheden skal du bruge håndtaget ved håndlisten.
 - For at bremse med DREEFT-anordningen skal du trække håndlisten bagud (se brugsanvisningen til DREEFT).

3) *Generelle oplysninger om sikkerhed ved brug af SKEED-hjul*

● Risiko for at fingrene kommer i klemme og stød mod hånden

- **Klemning af brugerens fingre mellem hjulets eger og håndtaget, hvis beskyttelsesflangen fjernes**
- **Fingre, der klemmes fast mellem hjulets eger og håndtaget, når et hjul fjernes**
- **Slag mod hånden, når parkeringsbremsen løsnes på grund af en voldsom tilbagevendende af denne**

Råd:

- Fjern ikke den beskyttende plastflange for at undgå at klemme fingrene.
- Træk håndbremsen, inden du flytter bilen, for at forhindre, at hjulet drejer i forhold til håndtaget, og for at undgå, at fingrene klemmes
- Støt håndtagets bevægelse, når parkeringsbremsen løsnes, for at undgå at skade hånden ved stød fra håndtaget

● Risici under kørsel (væltning, fald, stød)

Situation:

- **For brat opbremsning**
- **Brugeren har ingen eller ringe erfaring**
- **Pludselig acceleration**
- **Farlig kørsel**

Råd:

- Udfør de træningsøvelser til brug af SKEED-hjul, der er beskrevet i denne vejledning.
- Brug aldrig enheden uden anti-tip-hjul, før du har lært at køre på hjulene. For at lære at køre på hjulene: Øv dig under sikre forhold med en sikkerhedsrem, der holdes af en uddannet tredjepart eller en person bagved.
- Lær at bruge hjulene på din kørestol ved hjælp af den selvtræning, der er beskrevet i vejledningen.
- Køb ikke på skråninger, der er større end 7° og/eller den grænse, der anbefales af kørestolsproducenten. Systemet forhindrer ikke tab af vejgreb, hvilket resulterer i tab af bremsefunktion.
- Træk ikke bremsen brat, når du bakker.

4) *Generelle oplysninger om sikkerhed under montering af SKEED-hjul*

● **Risici, hvis monteringen ikke kontrolleres før brug:**

Situation:

- **Hældning**
- **Fald**
- **Tab af bremsefunktion**

Råd:

- Når du bruger SKEED for første gang, skal du kontrollere, at hjulene er korrekt fastgjort til chassiset, og at akslen er korrekt låst.
- Kontroller, at højre og venstre hjul ikke er byttet om.
- Sørg for, at håndbremsene stadig fungerer på hjulet.
- I tilfælde af funktionsfejl i bremsene skal du bruge håndlisten til at bremse som på konventionelle hjul.
- Kør ikke på veje, som brugeren ikke kan køre på med konventionelle hjul.

● **Risici ved forkert montering (bremsen virker ikke)**

Situation:

- **Forkert montering af adapteren på chassiset / omvendt montering af adapterne**
- **Forkert justering af parkeringsbremsen under montering**
- **Fejl ved fjernelse/montering af hjul**
- **Forkert valg af adapter (ved skift af kørestol)**

Råd:

- Efter montering skal du kontrollere, at hjulet fungerer, ved at dreje hjulet i tomrum, og trække i håndtaget for at kontrollere bremsens funktion.
- Hvis håndtagets parkeringsbremse ikke fungerer korrekt, skal du bruge kørestolens parkeringsbremse
- Kontroller, at hjulene er helt fastgjort, når parkeringsbremsene er aktiveret (bortset fra det normale spil på få millimeter).
- Læs monteringsvejledningen, der forklarer monteringsinstruktionerne i detaljer.

11. VEDLIGEHOVELSE

1) Sikkerhedsoplysninger

Kontroller SKEED-hjulenes funktionsdygtighed før hver brug.

Hvis hjulene er defekte, må de ikke bruges. Dette gælder i tilfælde af ustabilitet, tab af bremsefunktion eller en teknisk fejl, der forhindrer brugeren i at bevare kontrollen. Specialiseret personale skal informeres så hurtigt som muligt for at udbedre eventuelle fejl.

Hvis du bemærker slitage, deformation, beskadigelse eller løsning af dele, skal du kontakte en specialiseret person (autoriseret forhandler, distributør eller producent).

Producenten anbefaler, at hjulene kontrolleres regelmæssigt af specialiseret personale hver 12. måned. Denne vedligeholdelse kan udføres samtidig med din manuelle kørestol.

Manglende vedligeholdelse kan medføre alvorlig personskade og/eller bringe brugerens liv i fare. Kun autoriseret personale eller producenten er bemyndiget til at udføre reparationer og vedligeholdelse af produktet. Hvis en reparation er nødvendig, udføres den af forhandleren, hvis det er muligt, ellers sendes hjulene til producenten.

2) Vedligeholdelsesplan

Kontrol	Foranstaltninger, der skal træffes	Før brug	Hver måned	Hver 12. måned
Betjening af den originale kørestols parkeringsbremse	Kontroller, at de er korrekt justeret til at låse hjulene	X		
Kontrol af dæktrykket	Kontroller, at dæktrykket svarer til det, der er angivet for dæktypen.		X	
Funktionen af hjulbremserne	Kontroller, om der er ændringer i bremseeffektiviteten og -progressiviteten.		X	
Funktionen af hjulets parkeringsbremse virker	Kontroller hjullåsens effektivitet.		X	
Kontrol af adapterne	Kontroller, at adapterne stadig er korrekt monteret og ikke er deformeret.			X
Kontrol af håndtagets position	Kontroller, at håndtagets position er passende for brugeren. Juster om nødvendigt håndtagets vinkel (s. 9).	X	X	

3) Identificering og reparation af fejl

Med lidt håndværksmæssig dygtighed kan du (eller en ledsager) vedligeholde visse dele af dit produkt og dermed sikre, at det fungerer perfekt:

- Kontroller, at skruerne er stramme, især under de første anvendelser af kørestolen med SKEED-hjul eller efter justering af kørestolen med hjul og adaptere. Hvis der opstår et problem,

skal du straks stoppe med at bruge den og kontakte den specialiserede forhandler så hurtigt som muligt.

- Hjulets drivsystem skal kontrolleres for at sikre, at der ikke er ophobet snavs eller støv på hjulakslen eller i akselholderen. Smør hjulakslen let fra tid til anden med en tynd, harpiksfri olie (f.eks. symaskineolie).
- Hvis kørestolen bliver våd, skal den tørres af.

12. EFTER BRUG

1) Bortskaffelse

Produktet skal afleveres til en specialforhandler med henblik på bortskaffelse. Alle produktets komponenter skal bortskaffes i overensstemmelse med de gældende miljøbeskyttelsesbestemmelser i det pågældende land.

2) Instruktioner til renovering

Når en bruger ikke længere bruger Skeed-hjulene, kan de renoveres af en specialist og bringes tilbage til korrekt funktionsdygtig tilstand til brug i en anden levetid.

Før hjulene genbruges, skal følgende punkter overholdes:

1. Visuel inspektion

Kontroller hjulenes generelle tilstand:

Metaldele må ikke have stød eller ridser, der kan gøre komponenten skarp og forårsage skader på brugerens hænder. Om nødvendigt kan standardkomponenter såsom eger, fælg eller håndtag bestilles hos Eppur eller en autoriseret forhandler.

2. Kontrol af bremsefunktion

Kontroller bremsesystemets tilstand på den originale kørestol, inden hjulene fjernes. Systemet skal gøre det muligt at standse kørestolen jævnt, uden friktion og uden overdreven anstrengelse.

- Kontroller, at begge hjul fungerer ens: Kørestolen skal bremse i en lige linje, når der udøves samme kraft på højre og venstre side.
- Bremsningen skal være jævn, uden ryk, og må ikke generere støj. I tilfælde af mistænkelig funktion skal du kontakte Eppur for at få bremsesystemet bragt i overensstemmelse med kravene.
- Aktiver parkeringsbremserne og kontroller, at hjulene er sikkert låst i begge retninger.

 **Indersiden af navet må kun adskilles og repareres af producenten, medmindre Eppur specifikt har godkendt det.**

3. Egerinspektion

Kontroller egerne: Der må ikke mangle, være bøjedede eller beskadigede eger.

Drej hjulet og kontroller, at det ikke er skævt. En sideværts skævhed på under 3 mm er acceptabel i brug. En uddannet specialforhandler kan korrigere mindre hjulafvigelser. I

tilfælde af betydelig deformation eller andre problemer skal du kontakte Eppur for en komplet renovering af hjulets eger.

4. Udskiftning af forbrugsvarer

Monter et nyt sæt dæk, fælgbånd og slanger på hvert hjul. Ved brug af coated håndring eller aftagelige håndringgreb anbefaler vi også at udskifte håndringen.

5. Desinfektion

Rengør og desinficer derefter produktet fuldstændigt i overensstemmelse med instruktionerne på side 13.

6. Tilpasning til en ny kørestol

For at montere hjulene på en ny kørestol skal du se kompatibilitetstabellen på hjemmesiden **eppur.eu** og kontrollere, om adapteren og quick-release-akslen passer til den nye kørestol.

Hvis tilpasningen ikke er passende, skal du kontakte Eppur eller en autoriseret forhandler for at købe de komponenter, der er nødvendige for at tilpasse hjulene til den nye kørestol.

Når du monterer hjulene på en ny kørestol, skal du sikre dig, at du har monteringsvejledningen til rådighed (kan downloades fra **eppur.eu**).

E P P U R

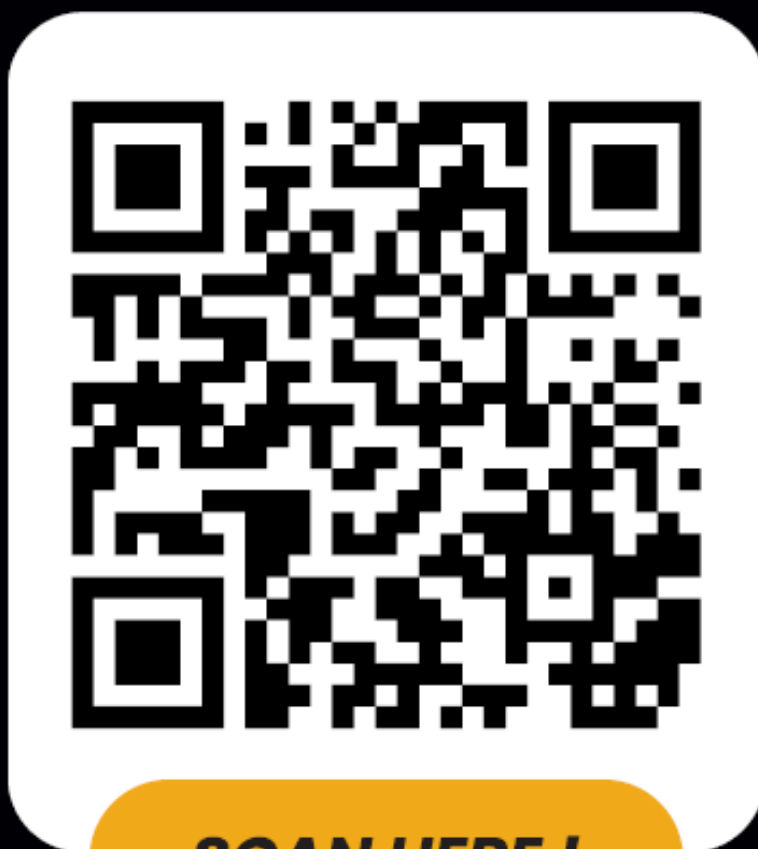
**USER WARRANTY
ACTIVATION****SCAN HERE !****+ QUICK START GUIDE**