

Sammen kan vi skabe frihed!

Følg os:



decon.dk



decon
mobility



EPPUR



Den første bremse-enhed til manuelle kørestole. Et simpelt sæt hjul, der sikrer en bremsning uden smerter.

Inspireret af cykelbremsere har vores hjul et "bremse-pedal" bremsesystem i midten, som gør det muligt for brugeren at aktivere en bremse ved let at trække drivringen bagud. Med Dreeft kan du sænke farten, dreje og bakke uden friktion i hænderne og med 5 gange mindre anstrengelse!

Ved bremsning forbliver drivringen stationær i forhold til hånden. Gnidning og brænding fra friktion elimineres simpelthen. Dette gør Dreeft-hjulene særligt nyttige til at styre din kørestol i kombination med en baghjulsassistent, såsom Yomper.

Det er en unik køreoplevelse!.

Specifikationer

Hjuldimension	24"
Maks brugervægt	120 kg
Dæk	Schwalbe Marathon+ 25-540
Totalvægt	3750 g
Akse-diameter	12mm & 12,7mm
Fælge	Dobbeltvægget aluminium



Scan venligst QR-koden for mere information.

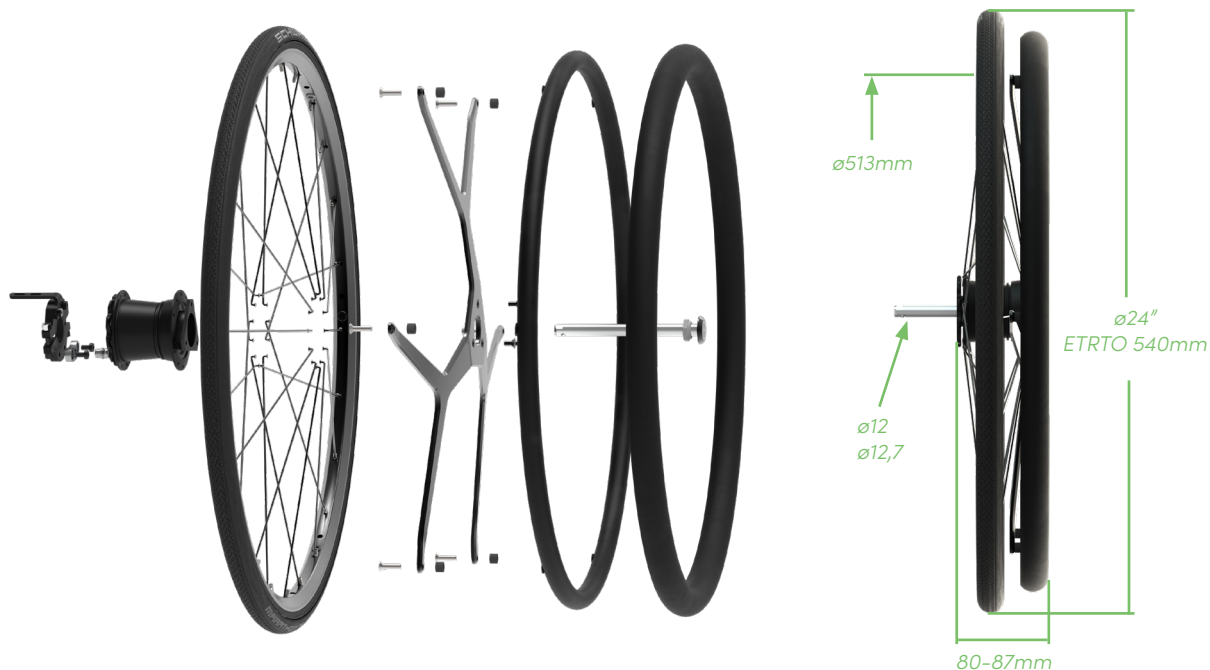

Et teknologisk samlingspunkt i centrum af hjulene
 Inspireret af "bakpedal"-navene, der findes på cykler, Dreeft hjul har et patenteret bremsesystem i midten.



Ingen friktion

Ved bremsning forbliver håndlisten stationær i forhold til hånden. Gnideri og forbrændinger bliver ganske enkelt elimineret.



80% mindre kraft

Sammenlignet med standardhjul (dine skuldre vil sige tak)



Kan motoriseres

Dreeft-hjul er særligt nyttige til at styre de 5. baghjul sikkert uden at belaste skuldrene ved hver sving eller på skråninger.



Egnet til para- og tetraplegikere

Kan bruges uden at gribe med hånden, selv i regnvejrl!



I dag indebærer bremsning eller drejning af en kørestol, at man bruger hænderne som bremseklodser, hvilket forårsager skuldersmerter og forbrændinger på hænderne. Takket være Dreeft-hjulene kan du bremse med fingerspidserne uden anstrengelse eller friktion!

Træk blot let drivringen bagud for at aktivere bremsesystemet.



Scan venligst QR-koden for mere information.